

Mania SCX500

Gépkönyv



Martin

MÉRETEK

A méretek milliméterben értendők

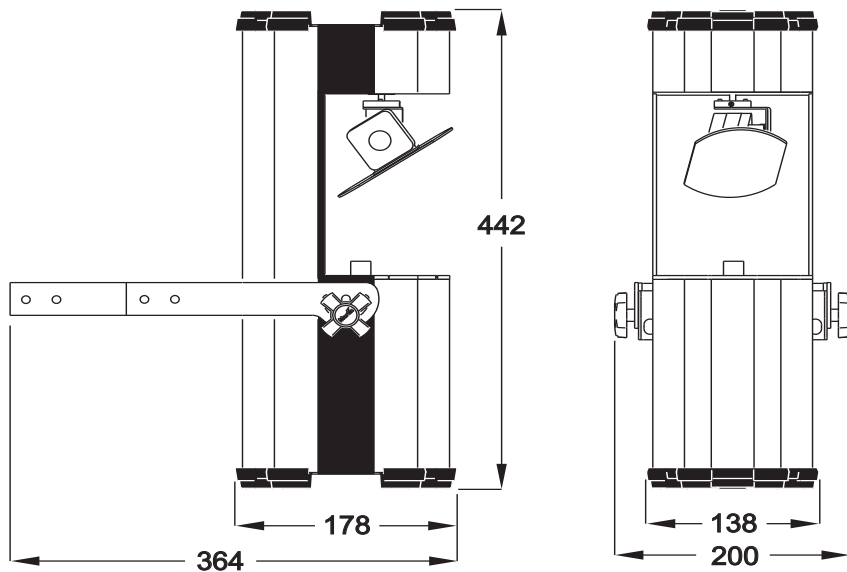

©2004-2005 Martin Professional A/S, Denmark.

Minden jog fenntartva. Ezt a gépkönyvet vagy annak részeit a Martin Professional A/S, Denmark és a Lysis Fényrendszer Zrt. írásos engedélye nélkül bármilyen formában tilos reprodukálni.

P/N 35000157, Rev. C

Tartalom

Bevezetés	5
Kicsomagolás	5
Mania SCX500 áttekintés	6
Biztonsági előírások	7
Telepítés	9
Betáplálás	9
A Mania SCX500 felfüggesztése	10
A fókusz beállítása	12
Adatátvitel DMX és master/slave üzemmódokhoz	12
Beüzemelés	15
Automata indítás (auto trig) üzemmód	16
Zenei indítás (music trig) üzemmód	17
Master/slave üzemmód	17
DMX vezérlési üzemmód	18
Forgatási és döntési irányok megváltoztatása	22
Hibaüzenetek	23
Karbantartás	24
A fényforrás karbantartása	24
Tisztítás	26
A főbiztosíték cseréje	26
Szoftver frissítés	27
Hibakeresés és javítás	28
DMX kiosztás	30
Mania SCX 500 műszaki adatok	33

1. BEVEZETÉS

Köszönjük, hogy a Martin Mania SCX500-at választotta. A Mania SCX500 mozgótükrös effekt fényvető az alábbi tulajdonságokkal rendelkezik:

- Automata indítás (auto trig) és zenei indítás (music trig) üzemmódok
- Önálló és master/slave üzemmód, mindkettő automata illetve zenei indítással
- DMX által vezérelhető, 6- vagy 8-csatornás DMX vezérlési üzemmódban
- 12 előre programozott makró
- 15 egész szín (fehéret is beleértve) és 5 kevert szín.
- 16 gobó
- 180° forgatási és 72° döntési lehetőség
- Állítható fókuszt
- 15° vetítési szög
- 150 W halogén fényforrás
- Sokféle felfüggesztési lehetőség

Kicsomagolás

Az eredeti csomagolóanyag hatékonyan védi a fényvetőt a szállítás során esetlegesen előforduló sérülésektől, ezért kérjük, mindig ebben szállítsa a gépet. A Mania SCX500 mozgótükrös effekt fényvetőt a következő tartozékokkal szállítják:

- Izzó (installálva)
- Betáp kábel
- 5 méter (16.4 ft.) RS-485 XLR vezérlő kábel
- Gépkönyv
- U alakú függesztő kar és rögzítő lap
- Rögzítők a függesztő karhoz és a rögzítő laphoz

Fontos! *A tükör védelme érdekében a rögzítő lap szárnyas csavarokkal a készülékhez van erősítve, és a tükör csomagolása is szállításbiztos. A fényvető beüzemelése előtt távolítsuk el a rögzítő lapot, az összes csomagoló anyagot, valamint vágjuk le és távolítsuk el a tükröt rögzítő gyorskötőzöket!*

Mania SCX500 áttekintés

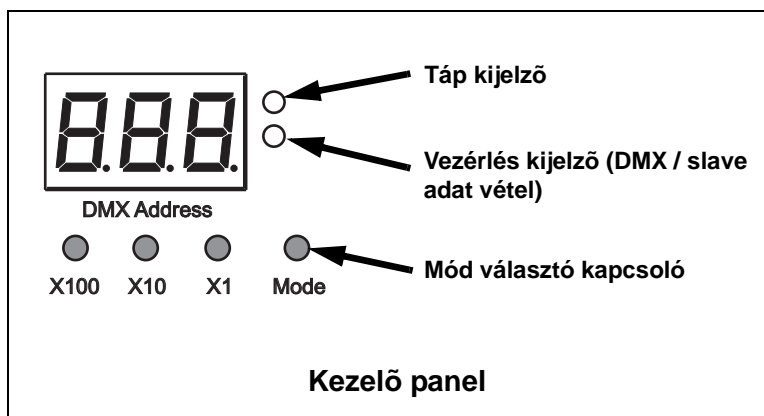
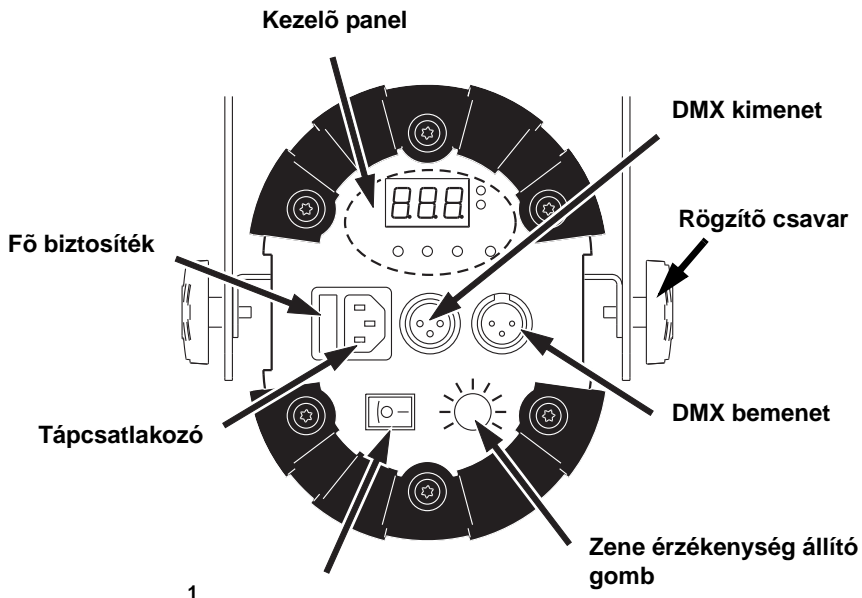

Biztonsági előírások

Figyelem! *Ezt a terméket NEM háztartási használatra fejlesztették ki!*

A termék áramütés, hő és ultraibolya sugárzás okozta égések, robbanás, nagy fényerősség és tűzveszélyes. Kérjük, hogy a készülék beüzemelése előtt **olvassa el a gépkönyvet**, tartsa be az alábbi biztonsági előírásokat, és vegye figyelembe a figyelmeztetéseket.

Áramütés elleni védelem

- Áramtalanítsuk a készüléket, amikor fényforrást, biztosítékot, vagy bármilyen más alkatrészt cserélünk benne, illetve ha nem használjuk.
- Mindig földeljük a készüléket megfelelően.
- Mindig a magyar szabványoknak megfelelő, földelt és biztosított tápellátást biztosítsunk a fényvető számára.
- Ne tegyük ki a készüléket esővíz vagy nedvesség hatásának.
- A fényvető javítását mindig bizzuk szakemberre
- Ne használjuk a készüléket, ha a lencsék hiányoznak, vagy el vannak törve.
- Az üveg lencséket ki kell cserélni, ha láthatóan oly mértékben sérültek, hogy az csökkenti a hatékonyságukat. Ilyen sérülések lehetnek például repedések, vagy mély karcok.
- Soha ne használjuk a készüléket nyitott, hiányzó vagy törött burkolattal.
- Használjunk védőkesztyűt és védőszemüveget, amikor fényforrást cserélünk.
- Ne nézzünk közvetlen a fényvető fényébe.
- Cseréljük ki a fényforrást, ha az meghibásodik vagy elhasználódik.

Égés és tűz elleni védelem

- Soha ne iktassuk ki a hőfokszabályozó kapcsolót vagy a biztosítékokat. A meghibásodott biztosítékokat mindig cseréljük ki megfelelő típusú és minőségű biztosítékra.
- A fényvetőt tartsuk legalább egy méterre az éghető anyagoktól (mint például papír, fa, textil), és tartsuk távol a gyúlékony anyagoktól.
- A géptől 1 méter távolságon belül ne világítsunk meg semmilyen felületet.
- A ventilátorok körül legyen legalább 10 cm hely.
- Ne használjunk szűrőt, vagy más anyagot a lencse előtt.
- Használat előtt hagyjuk kihűlni a készüléket. Hagyjuk legalább 20 percig hűlni a gépet, mielőtt kinyitnánk azt, vagy fényforrást cserélnénk.

- A gépet ne alakítsuk át, és működtetéséhez csak Martin kiegészítőket használjunk.
- Ne használjuk a gépet, ha a környezeti hőmérséklet meghaladja a 40° C fokot.

Esésből eredő balesetek elkerülése

- Ha a fényvetőt függesztve használjuk, győződjünk meg róla, hogy a tartószerkezet a gép súlyánál legalább tízszer nagyobb súlyt elbír.
- Győződjünk meg róla, hogy a gép borítását és a tartószerkezetet megfelelően rögzítettük, és biztonsági okokból használjunk másodlagos rögzítést, úgy mint karabinerrel ellátott biztonsági sodronyt.
- A gépek fel- vagy leszerelésekor ne engedjünk senkit a munkaterületre.

2. TELEPÍTÉS

Betáplálás

A Mania SCX500 a helyi hálózati feszültségre és frekvenciára lett beállítva. A gyári beállítás a sorozatszám címkéjéről megállapítható. Nem lehetséges a Mania SCX500 -at más hálózati feszültségre és frekvenciára átállítani.

Figyelem! *Tűz és áramütés okozta balesetek elkerülése érdekében mindenképp földeljük a berendezést. A hálózati áramkört túlfeszültség elleni védelemmel kell ellátni.*

Mielőtt a berendezést bekapcsolnánk, vizsgáljuk meg, hogy a tápkábel sérülés mentes e és, hogy megfelel e a jelenlegi követelményeknek.

Vizsgáljuk meg, hogy a hálózati tápfeszültség és frekvencia megegyezik e a sorozatszám címkéjén található értékekkel. Ha az értékek nem egyeznek, ne kapcsolja be a berendezést.

Fontos! *Ne csatlakoztassuk a berendezést szabályzott áramkörhöz!*

Hálózati csatlakozó dugó felszerelése

A tápkábel csak földelhető dugvillával szerelhető, hogy a gépet rá tudjuk csatlakoztatni a földelőhálózatra. Bármilyen kétség merül fel a szerelés közben, forduljon villanyszerelő szakemberhez.

A dugvilla felszerelésekor kövessük a gyártó utasításait. Kössük be a sárga/zöld eret a föld csatlakozóra, a barna eret a fázisra, a kéket a nullára. Az alábbi táblázat mutatja az általánosan használt színkiosztást:

Kábel színe	Pólus	Jel	Csavar színe
barna	fázis	"L"	sárga vagy réz
kék	nulla	"N"	ezüst
sárga/zöld	föld		zöld

Table 1: Dugvilla bekötése

A Mania SCX500 felfüggesztése

A Mania SCX500 fényvetőt a következő módokon lehet felfüggeszteni:

- Az állítható U alakú függesztőkar használatával rögzíthető bármilyen sík felülethez,
- az állítható U alakú függesztőkar és a rögzítőlap segítségével rögzíthető bármilyen sík felülethez, vagy
- az U alakú függesztőkar segítségével rögzíthető egy függesztő kampóhoz.

Ne használjunk más elemeket a fényvető beüzemeléséhez, mert az a gép túlmelegedését okozhatja.

Figyelem! *A fényvető telepítésekor vagy javításakor ne engedjünk senkit a munkaterületre, és mindig stabil emelvényen állva dolgozzunk.*

Mindig használjunk valamilyen másodlagos rögzítési módot is, amely a gép súlyánál legalább tízszer nagyobb súlyt elbír.

1. A fényvetőt helyezzük legalább 1 méter távolságra a megvilágítandó felülettől, és legalább 0.1 méterre bármilyen éghető anyagtól (fa, textil, papír, stb.). Győződjünk meg róla, hogy a ventilátorok körül hagyunk legalább 0.1 méter távolságot. Győződjünk meg róla, hogy nincs a közelben semmilyen gyúlékony anyag.
2. Ha a rögzítéshez függesztő kampót használunk (nem tartozéka gyárilag a gépnek), győződjünk meg róla, hogy a kampó nem sérült és a gép súlyánál legalább tízszer akkora súlyt elbír. Csavarozzuk a kampót gondosan a rögzítő laphoz jó minőségű metrikus rozsdamentes 8.8 fokos (minimum) M12 menetes csavarral és zárjuk le egy 13 mm átmérőjű anyacsavarral, vagy kövessük a függesztő kampó gyártójának utasításait.
3. Ha a fényvetőt közvetlenül a sík felülethez rögzítjük, győződjünk meg róla, hogy a felhasznált tartószerkezet és maga a felület a gép súlyánál legalább tízszer nagyobb súlyt is elbír. A fényvetőt a következőképpen rögzíthetjük:
 - az U alakú függesztőkar oldalain található négy 6.5mm-es furatokon keresztül
 - az U alakú függesztőkar tetején található két 8mm -es furaton keresztül
 - az U alakú függesztőkar tetején középen található 13mm -es furaton keresztül.

Ha szükséges, a fényvetőt a tartozékok között lévő rögzítő lap segítségével is felerősíthetjük, ahogy azt a következő ábra is mutatja:

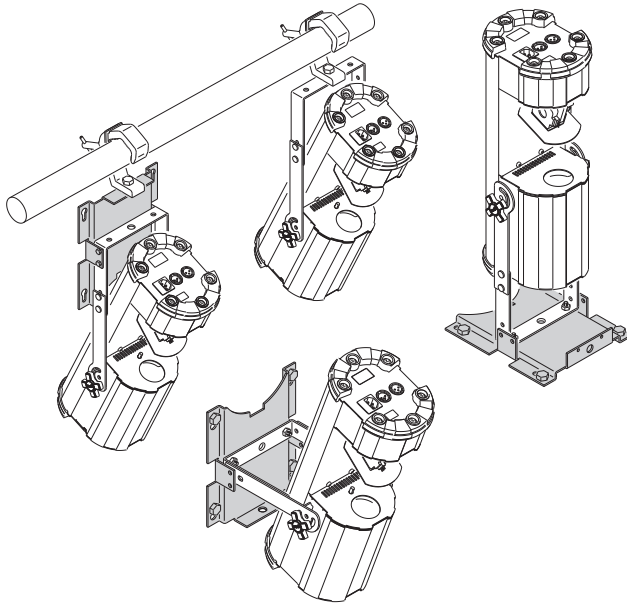

4. Gondoskodjunk arról, hogy a tartószerkezet az összes telepített gép, kampó, kábelek, és egyéb tartozékok összsúlyának legalább a tízszeresét elbírja.
5. A felerősítéshez használjunk egy biztonsági kábelt is, amely a gép súlyánál legalább tízszer nagyobb súlyt elbír. Ennek egyik végét

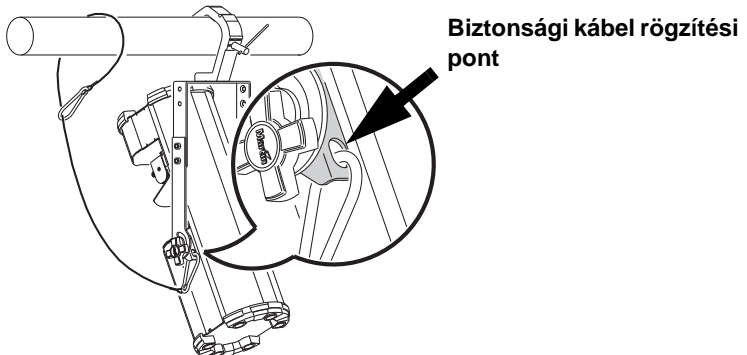

erősítsük a tartószerkezethez, a másikat pedig a fényvető egyik szorító csavarja mellett lévő biztonsági kábel rögzítési ponthoz (lásd a fenti ábrán). **A biztonsági kábelt semmiképp se csak a függesztő karhoz erősítsük**, mivel ez nem akadályozza meg a gép esetleges leesését.

6. Lazítsuk meg a szorítócsavart és döntsük a fényvetőt a kívánt szögbe. Húzzuk meg a szorító csavart az óramutató járásával megegyező irányba. Győződjünk meg róla, hogy mindkét szorító csavar szorosan meg van húzva, és hogy a gépet biztonságosan rögzítettük a kívánt helyzetben.

A fókusz beállítása

A fókusz beállító gomb a lencse nyílás mellett található. Ne keverjük össze a lámpaburkolat meglazító csavarral.

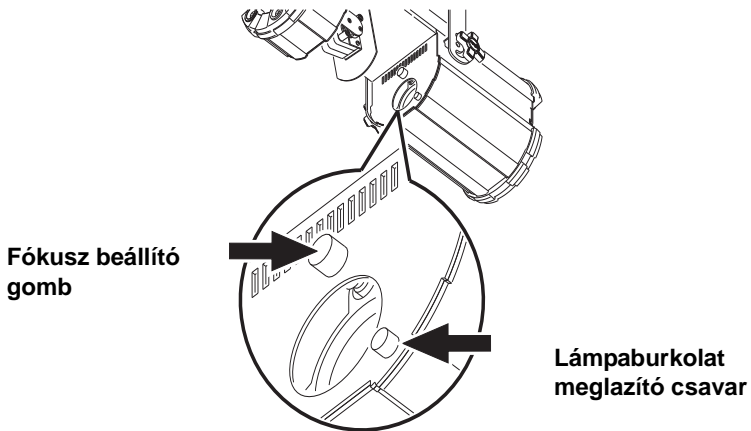

Ne nézzünk közvetlenül a fénysugárba a fókusz beállítása közben.

Adatátvitel DMX és master/slave üzemmódokhoz

Ahhoz, hogy kettő vagy több Mania SCX500 effekt fényvető ugyanazokat a világítási képsorozatokat hozza létre, adatvonallal kell őket összeláncolnunk (master/slave üzemmódban), vagy DMX vezérlőre van szükségünk (DMX üzemmódban).

A gépeket egy soros adatátvitelű kommunikációs kábellel kell összekötnünk, melynek maximális hossza 500 méter lehet és legfeljebb 32 gépet fűzhetünk egy láncre. Amennyiben az adatátvitelt több, mint 500 méteren kell megoldanunk, vagy több, mint 32 gépünk van, úgy használjunk DMX osztót.

A megbízható adatátvitelhez megfelelő kábelre van szükségünk. A mikrofonkábel alkalmatlan a DMX adat helyes átvitelére hosszútávon, használjunk ezért szabványos, árnyékolt, csavart érpárú kábelt, amely biztosítja a hibamentes adatátvitelt és megfelel az RS-485-ös adatátviteli protokoll követelményeinek.

Vezérlőkábel csatlakoztatása

A Mania SCX500 vezérlőkábel csatlakozója XLR típusú csatlakozó. Az 1-es pont a közös, a 2-es az adat - (hideg pont), a 3-as az adat + (meleg pont). Ez megfelel az általánosan elfogadott DMX szabványnak.

Lehetséges, hogy bizonyos esetekben átalakító kábelek szükségesek ahhoz, hogy a Mania SCX500-at egyes vezérlőkhöz és/vagy más típusú gépekhez csatlakoztassuk, mivel vannak típusok, amelyek 5 pólusú csatlakozót használnak, valamint vannak olyan régi gépek, amelyekben az adat pontok fordítva vannak bekötve (a 2-es a meleg, a 3-as a hideg). A csatlakozó pontok kiosztása a berendezések gépkönyveiben megtalálhatóak.

5 / 3 Átalakító	3 / 5 Átalakító	3 / 3 Fordító Átalakító	Végzáró Dugó	Végzáró Dugalj
Dugó Dugalj	Dugó Dugalj	Dugó Dugalj	Dugó XLR	Dugalj XLR
1 — 1	1 — 1	1 — 1	1	1
2 — 2	2 — 2	2 — 2	2 — 120 Ohm	2 — 120 Ohm
3 — 3	3 — 3	3 — 3	3 — 120 Ohm	3 — 120 Ohm
4	4			
5	5			
P/N 11820005	P/N 11820004	P/N 11820006	P/N 91613017	P/N 91613018

DMX csatlakozók

A vezérlőkábel telepítése:

1. Kapcsoljunk ki minden berendezést.
2. Abban az esetben, ha használunk vezérlőpultot, induljunk el a pulttól és csatlakoztassuk a vezérlőkábelt az első gép DMX bemenetére. Ha a vezérlő 5 pólusú DMX kimeneti csatlakozóval rendelkezik, használjunk egy 5/3-as átalakítót.
3. Abban az esetben, ha nem használunk vezérlőpultot, dugjunk egy végzáró dugalj az első gép DMX bemenetére.
4. Csatlakoztassunk egy vezérlőkábelt az első gép DMX kimenetére, majd a második gép bemenetére. Ezt a metódust kövessük az összes gépre vonatkoztatva (maximum 32 darabig).

5. Végül az utolsó gép DMX kimenetére csatlakoztassunk egy végzáró dugót. A végzáró dugó egy szimpla 3 pólusú XLR csatlakozó, melynek a 2-es és 3-as pontja közé egy 120 Ohm / 0,25W ellenállást forrasztunk.

3. BEÜZEMELÉS

Fontos! *A Mania SCX500 effekt fényvető kikapcsolása után mindig várjunk legalább 10 másodpercet, mielőtt újra bekapcsolnánk azt, különben olyan meghibásodást okozhatunk, amelyre a gyártó nem vállal garanciát.*

A Mania SCX500 effekt fényvető gyári beállítás szerint DMX üzemmódban dolgozik. Ha nem használunk DMX vezérlőt, használat előtt állítsuk a gépet zenei vagy automata indítási üzemmódba.

Ha a Mania SCX500 fényvetőt megfelelően beüzemeltük, kapcsoljuk azt be a kapcsológombbal. A gép öntesztet hajt végre.

Ha a Mania SCX500 az öntesztet követően sikeresen elindul, három számjegy fog néhány másodpercre feltűnni a kijelzőn, melyek a telepített szoftver három számjegyű verziószámát mutatják. Az első számjegy a fő szám (vagyis a verzió számában a tizedes vessző előtti szám). Például, ha az 1.1-es szoftver verzió van telepítve, az **110** számsor jelenik meg a kijelzőn.

Bármilyen más üzenet megjelenése a kijelzőn azt jelenti, hogy a fényvető nem indult el. Ebben az esetben kapcsoljuk ki a gépet, várjunk pár percet, és próbáljuk meg újra. Ha a szoftver verzió száma ekkor sem jelenik meg a kijelzőn, bizzuk a fényvető javítását szakemberre.

A Mania SCX500 effekt fényvető három üzemmódban használható:

Zenei indítás (music trig): Ebben az üzemmódban a fényeffektek a zene ütemére működnek.

Automata indítás (auto trig): Ebben az üzemmódban a fényeffektek automatikusan működnek.

Mind a zenei indítás, mind pedig az automata indítás üzemmódot használhatjuk:

- **Önálló** üzemmódban, amikor a Mania SCX500 más fényvetőktől függetlenül önállóan működik.
- **Master/slave** üzemmódban, amikor adatvonallal összekapcsolt fényvetőket működtetünk egyszerre, és egy vezérlő fényvető indítja el a programot és a világítási képváltásokat a többi fényvetőben.

DMX üzemmódban: Ebben az üzemmódban az adatvonallal összekapcsolt effekt fényvetőket egy DMX vezérlő segítségével vezéreljük.

Azoknak a gépeknek, amelyek master/slave üzemmódban slave (indító jeleket kapó) gépekként működnek, DMX üzemmódban kell lenniük.

Ha a fényvető bekapcsolás után elindul, és DMX üzemmódban van, a kijelzőn a DMX címzés jelenik meg. A Mania SCX500 gyárilag DMX vezérlési üzemmódba van állítva, a DMX cím pedig 001-re.

Üzemmódok kiválasztása

A DMX, automata indítás és zenei indítás üzemmódok közül a következőképpen választhatunk:

1. Kapcsoljuk be a gépet. Ha a fényvető elindulása után a kijelzőn a **001** jelenik meg, a gép **DMX** üzemmódban van, a DMX címzés pedig 001.
2. Nyomjuk meg a Mode gombot egyszer. A fényvető automata indítás (**auto trig**) üzemmódba kapcsol, a kijelzőn pedig a **900** jelenik meg.
3. Nyomjuk meg még egyszer a Mode gombot. A fényvető zenei indítás (**music trig**) üzemmódba vált, a kijelzőn pedig a **901** jelenik meg.
4. Ha a gombot még egyszer megnyomjuk, a gép újra **DMX** üzemmódba kapcsol. A fényvető DMX címzése megjelenik a kijelzőn.
5. A Mode gomb ismételt megnyomásával tudunk tehát az üzemmódok között válogatni.

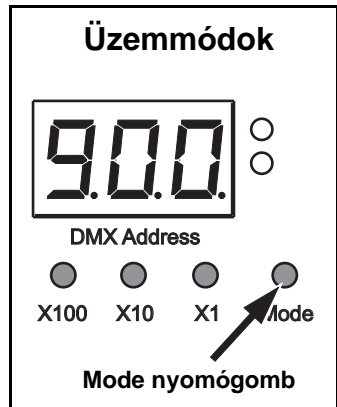

Amikor a gépet kikapcsolás után újra elindítjuk, abban az üzemmódban indul el, amelyet legutóbb beállítottunk.

Automata indítás (auto trig) üzemmód

Automata indítás üzemmódban a Mania SCX500 effekt fényvető gyárilag beállított fényeffekteket futtat úgy, hogy a láncon lévő összes fényvető világítási képeit futtatja véletlenszerű sorrendben.

Zenei indítás (music trig) üzemmód

Zenei indítás önálló üzemmódban a Mania SCX500 effekt fényvető a zene ütemére indítja el a fényeffektek futtatását. A zenével való optimális szinkronizáció érzékenységét lehetőségünk van beállítani.

Az érzékenység beállítása:

1. Kapcsoljuk be a Mania SCX500 fényvetőt.
2. Játsszunk le egy zeneszámot olyan hangerősséggel, amelyet abban a helyiségben általában használni szoktunk.
3. Az érzékenység beállító gombbal állítsuk be az érzékenységet, míg a fényeffekt megfelelő szintjét el nem érjük.

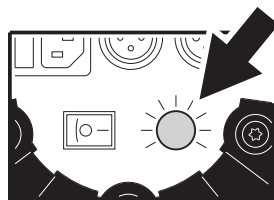

**Zenei indítás
érzékenységének állítása**

Master/slave üzemmód

Master/slave üzemmódban a master üzemmódban lévő Mania SCX500 effekt fényvető indító jeleket küld a hozzá csatlakoztatott gépeknek. Az összekapcsolt fényvetők világítási képeit össze tudjuk hangolni. Maximum 32 Mania SCX500 fényvetőt tudunk összekapcsolni és master/slave üzemmódban működtetni. Egy DMX elosztó/erősítővel, mint például a Martin RS-485 Opto-Splitter (P/N 90758060) használatával még több gépet tudunk csatlakoztatni.

Fontos! *Master üzemmódban csak 1 gép működhet: súlyos meghibásodást okozhatunk azzal, ha 2 master, vagy egy master és egy vezérlő van összekapcsolva.*

A Mania SCX500 effekt fényvetők beállítása master/slave üzemmódba

Ha master/slave üzemmódban akarjuk működtetni a gépeket, a master fényvetőt automata vagy zenei indítás üzemmódba kell kapcsolnunk, a slave gépeket pedig DMX üzemmódba kell állítanunk a kezelő panelen található Mode gomb segítségével.

A master/slave üzemmód beállításához:

1. Válasszuk ki a gépet, amelyik master üzemmódban fog működni (érdemes azt a gépet kiválasztani, amelyikhez könnyen hozzá tudunk férni).
2. Győződjünk meg róla, hogy az összes többi gép DMX üzemmódban van, aztán állítsuk a master gépet automata vagy zenei indítás üzemmódba.
3. Amikor a slave gépek indító jeleket kapnak a master géptől, automatikusan slave üzemmódban kezdenek el működni. **910** jelenik meg a kijelzőn és a zöld Data LED világít. Ez azt jelenti, hogy a gép indító jeleket fogad.

Slave üzemmód

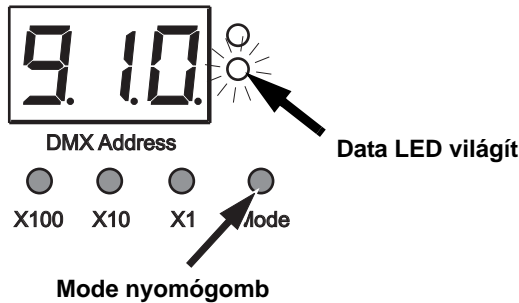

Ha egy gépet master üzemmódba állítunk, kikapcsolás után is emlékezni fog erre a beállításra. Ez azt jelenti, hogy ha újra bekapcsoljuk, automatikusan master gépként fog működni!

DMX vezérlési üzemmód

8- vagy 6-csatornás DMX üzemmód beállítása

A Mania SCX500 effekt fényvető kétféle DMX üzemmódban tud dolgozni: 8-csatornás és 6-csatornás üzemmódban. A 8-csatornás üzemmódban lévő két extra csatornával a tükörmozgás sebességét (7-es csatorna) valamint a gobó és színtárcsa mozgását (8-as csatorna) tudjuk szabályozni. A 6-csatornás üzemmód azonban nagyon hasznos lehet abban az esetben, ha a DMX vezérlő csak 6 húzóval rendelkezik, vagy ha a vezérlőnek 12 húzója van, és két fényvetőt akarunk szabályozni. A Mania SCX500 alapbeállítás szerint 8-csatornás üzemmódban dolgozik.

A 8- és 6-csatornás DMX üzemmódok között a következőképpen választhatunk:

1. Kapcsoljuk be a gépet és várjuk meg, amíg elindul.
2. Tartsuk lenyomva a Mode gombot. 5 másodperc múlva a kijelző villogni fog. Most a kontroll menüben vagyunk. A Mode gombot lenyomva tartva, nyomjuk meg a X100 gombot többször egészen addig, amíg az **1** meg nem jelenik a kijelző bal oldalán.
 - Ha a kijelzőn az **1 1** villan fel, a gép 8-csatornás üzemmódban van.
 - Ha a kijelzőn az **1 2** villan fel, a gép 6-csatornás üzemmódban van.
3. A Mode gombot lenyomva tartva nyomjuk meg a X1 gombot, így válthatunk a 8- és a 6-csatornás üzemmódok között.
4. Engedjük el a Mode gombot, így mentjük a beállítást, majd lépünk ki a beállítás menüből.

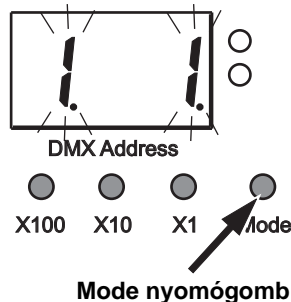

DMX címzések beállítása

Ha DMX vezérlőt használunk, minden egyes fényvetőhöz be kell állítanunk a DMX címet. A DMX cím, vagy más néven kezdőcsatorna, a gép által használt csatornákból az a csatorna, amely a vezérlőtől kapja az utasításokat. A DMX cím beállításához használjuk a Mania SCX500 kezelő panelen lévő három DMX cím beállító gombot (DMX Address).

Ahhoz, hogy minden gépet függetlenül egymástól, külön-külön is vezérelni tudjunk, minden egyes gépéhez be kell állítani a DMX címet. Ha több gépéhez ugyanazt a DMX címet állítjuk be, akkor azok ugyanazt az utasítást kapják, és ugyanúgy fognak viselkedni.

Például, ha a fényvető 8-csatornás üzemmódba van állítva, és a DMX címe 100, a gép a 100, 101, 102, 103, 104, 105, 106 és 107-es csatornákat használja. A 108-as csatorna lesz a következő gép kezdőcíme.

A DMX címzések beállításához:

1. Kapcsoljuk be a DMX láncon lévő gépeket.
2. Attól függően, hogy melyik csatornák állnak rendelkezésre, találjunk ki megfelelő DMX címeket az összes Mania SCX500 gépre.
3. A vezérlő panelen lévő három DMX Address gombbal adjuk meg minden egyes Mania SCX500 gépnek a DMX címét. A X1 gombbal a DMX cím utolsó számjegyét növelhetjük, a X10 gombbal tízzel, a X100 gombbal pedig százal növeljük meg a DMX címet.

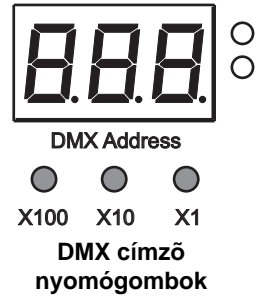

DMX vezérlési opciók

6-csatornás üzemmódban a Mania SCX500 effekt fényvetővel a következő funkciókat szabályozhatjuk

- Reset (önteszt)
- Stroboszkóp effekt
- Makrók 1 - 12
- Fényerősség (0 - 100%)
- Színtárcsa pozíció és forgatás
- Gobó tárcsa pozíció és forgatás
- Tükör forgatás
- Tükör döntés

8-csatornás üzemmódban a fentiekén kívül szabályozhatjuk még:

- Forgatási/döntési sebesség
- Szín és gobótárcsák sebessége

Reset: A géppel öntesztet hajthatunk végre a vezérlőről az 1-es csatorna használatával. A reset parancsot 5 másodpercig kell kiadni.

Amikor a gép DMX vezérlőről kapja a reset parancsot, a **800** jelenik meg a digitális kijelzőn.

Stroboszkóp: A stroboszkóp szerű effektet idéz elő. A beállítást az 1-es csatornán tudjuk elvégezni.

Makrók: A Mania SCX500 12 makróval rendelkezik, melyeket az 1-es csatornán érünk el. A makrók a fényvető szoftverében előre programozott világítási képek. A gépbe programozott összes fényeffektet felhasználva változatos világítási képeket hoz létre minimális programozással.

Fényerősség szabályzás: A Mania SCX500 effekt fényvetőn a 2-es csatornán 0% -tól (elsötétül) 100% -ig szabályozhatjuk a fényerősséget.

Színárca pozícionálás és forgatás: A színárca 14+1 teljes színt és 5 kevert színt tartalmaz. A tárcsát 2 szín között is pozícionálhatjuk színeffektek létrehozásához. A 3-as csatornán a színárca beállíthatjuk fix színeffektek létrehozására, vagy forgathatjuk bármelyik irányba dinamikus fényeffektek futtatásához.

Gobó tárcsa pozícionálás és forgatás: A gobótárcsa 15 gobóval és egy üres pozícióval rendelkezik. A 4-es csatornán a gobótárcsát beállíthatjuk statikus gobó effektek létrehozására, vagy forgathatjuk bármelyik irányba dinamikus gobóeffektek futtatásához.

Forgatás: A mozgótükör körülbelül 180°-ban fordítható el. A forgatás mértékét az 5-ös csatornán szabályozhatjuk. A forgatás irányát invertálhatjuk, melyet a gép kezelő paneljén állíthatunk be.

Döntés: A mozgótükör körülbelül 72°-ban dönthető. A döntési szög a 6-os csatornán lehet szabályozni. A döntés irányát invertálhatjuk, melyet a gép beállítás paneljén állíthatunk be.

Forgatás/döntés sebessége: 8-csatornás DMX üzemmódban a Mania SCX500 effekt fényvető mozgótükrének forgatási és döntési sebességét is tudjuk szabályozni a 7-es csatornán. A sebesség kiválasztásával olyan DMX vezérlőkön is be lehet állítani az úszási időket, amelyekről egyébként nem lehet úszási időket programozni. (Úszási időnek nevezzük azt az időt, mikor egy világítási képet felváltja az utána következő).

A Mania SCX500's effekt fényvető tükrének forgatása és döntése 'tracking' módba is állítható ezen a csatornán. Ha a gépet 'tracking' üzemmódba állítjuk, a DMX vezérlő határozza meg az effektek úszási sebességét.

Szín és gobótárcsák sebessége: 8-csatornás DMX üzemmódban szabályozhatjuk a szín és gobótárcsák sebességét, amellyel egyik pozícióból a másikba váltanak. A sebesség 0 -tól megközelítőleg 1 fordulat/sec -ig állítható be a 8-as csatornán. Mind a forgási és döntési sebességeket, mind pedig a szín és gobótárcsa mozgásait beállíthatjuk 'tracking' módba.

Sebesség beállítása vagy tracking mód?

Ha a Mania SCX500 effekt fényvetőt 8-csatornás DMX üzemmódban működtetjük és nem vagyunk biztosak abban, hogy a tükör mozgásának sebességét mi állítsuk-e be, állítsuk a Mania SCX500 -at tracking módba

a 7-es és 8-as csatornákon, kövessük az alábbi irányelveket az optimális tükörmozgás elérése érdekében:

- Állítsuk a 7-es és 8-as csatornákat 'tracking' módba, ha a DMX vezérlőn programozott úszási időkkal vagy makrókkal dolgozunk.
- Állítsuk be a sebességet a 7-es és a 8-as csatornákon, ha a DMX vezérlőn NEM programozott úszási időkkal vagy makrókkal dolgozunk.

A Mania SCX500 effekt fényvető alapbeállítás szerint 'tracking' módban van.

DMX jel kijelző

Amikor egy Mania SCX500 érvényes DMX jelet kap, a zöld Data LED világít, ami azt jelenti, hogy a gép indító jeleket fogad.

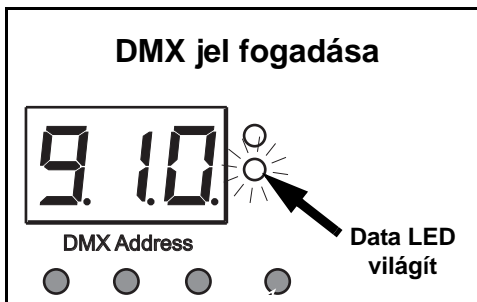

A forgatási és döntési irányok megváltoztatása

A Mania SCX500 fényvető mozgótükrének forgatási és döntési irányát megváltoztathatjuk. Ezzel a tulajdonsággal beállíthatjuk, hogy két fényvető egymással szimmetrikusan, vagy egymás tükörképeként mozogjon.

A forgatási irány megváltoztatása

A Mania SCX500 mozgótükrének ellenkező irányú forgatásához kövessük az alábbi utasításokat:

1. Kapcsoljuk be a fényvetőt.
2. Tartsuk a Mode gombot lenyomva. 5 másodperc múlva a kijelző villogni fog. Most a kontroll menüben vagyunk. A Mode gombot lenyomva tartva, nyomjuk meg a X100 gombot annyiszor, hogy a kijelző bal oldalán a **2** jelenjen meg.
 - Ha a kijelzőn a **2 0** villog, a gép normál irányú forgatási üzemmódban van.

- Ha a kijelzőn a **2 1** villog, a gép fordított irányú forgatási üzemmódban van.
3. A Mode gombot lenyomva tartva, a X1 gomb megnyomásával tudunk az egyik üzemmódból a másikba ugrani, illetve vissza.
 4. Engedjük el a Mode gombot, így elmentjük a beállítást, és visszatérünk normál üzemmódba.

A döntési irány megváltoztatása

A Mania SCX500 fényvető mozgótükrének ellenkező irányú döntéséhez kövessük az alábbi utasításokat:

1. Kapcsoljuk be a gépet.
2. Tartsuk a Mode gombot lenyomva. 5 másodperc múlva a kijelző villogni fog. Most a kontroll menüben vagyunk. Tartsuk a Mode gombot lenyomva, közben pedig nyomjuk meg a X100 gombot annyiszor, hogy a kijelző bal oldalán a **3** jelenjen meg.
 - Ha a kijelzőn a **3 0** villog, a gép normál irányú döntési üzemmódban van.
 - Ha a kijelzőn a **3 1** villog, a gép fordított irányú döntési üzemmódban van.
3. A Mode gombot lenyomva tartva a X1 gomb megnyomásával tudunk az egyik üzemmódból a másikba ugrani.
4. Engedjük el a Mode gombot, így elmentjük a beállítást, és visszatérünk normál üzemmódba.

Hibaüzenetek

Meghibásodás esetén a következő hibaüzenetek jelennek meg a digitális kijelzőn:

- **701** – Színtárcsa meghibásodás.
- **702** – Gobótárcsa meghibásodás.
- **703** – Gobó és színtárcsa együttes meghibásodása.

Ha hibaüzenet jelenik meg a képernyőn, próbáljuk meg kikapcsolni, majd újraindítani a gépet.

Ha a probléma ezután is fennáll, bizzuk a gép javítását szakemberre.

4. KARBANTARTÁS

Ebben a fejezetben olyan karbantartási műveletekről lesz szó, amelyeket a felhasználó is végrehajthat. Más javítási munkákat azonban mindig bízunk szakemberre.

Figyelem! *Mindig húzzuk ki a gépet a hálózathoz, és várjunk legalább 20 percet, hogy kihűljön, mielőtt a burkolatot eltávolítjuk róla.*

Fontos! *Nagy mennyiségű por, zsiradék, és füstfolyadék rátapadása a gépre csökkenti annak teljesítményét, a gép túlmelegedését okozhatja, valamint olyan károkat, amelyekért garanciálisan nem vállalunk felelősséget. Ellenőrizzük, és ha szükséges, tisztítsuk meg a gépeket szabályos időközönként.*

A fényforrás karbantartása

A Mania SCX500 fényvető 15V/150W tükrőshalógen fényforrással üzemel (MR16).

Jóváhagyott fényforrások

A Philips JCR/H5 (EFR/LL) 15 V/150 W hosszú élettartalmú halogén izzó, melynek átlagos élettartama 500 óra, színhőmérséklet 3100 K, a Mania SCX500 effekt fényvetőben ugyancsak használható fényforrás.

Fontos! *Csak jóváhagyott fényforrást használunk a fényvetőben. Más típusú fényforrás használata tönkretelheti a gépet.*

A fényforrás cseréje

Figyelem! *A fényforrás cseréjekor használunk védőszemüveget és kesztyűt. Várjunk legalább 20 percet, hogy a gép kihűljön, mielőtt kicseréljük a fényforrást.*

1. Húzzuk ki a gépet a hálózathoz és várjunk legalább 20 percet, hogy kihűljön.

2. Távolítsuk el a lámpaburkolat meglazító csavart és nyissuk ki a burkolatot. Ne keverjük össze a lámpaburkolat meglazító csavart a fókuszbeállító gombbal.

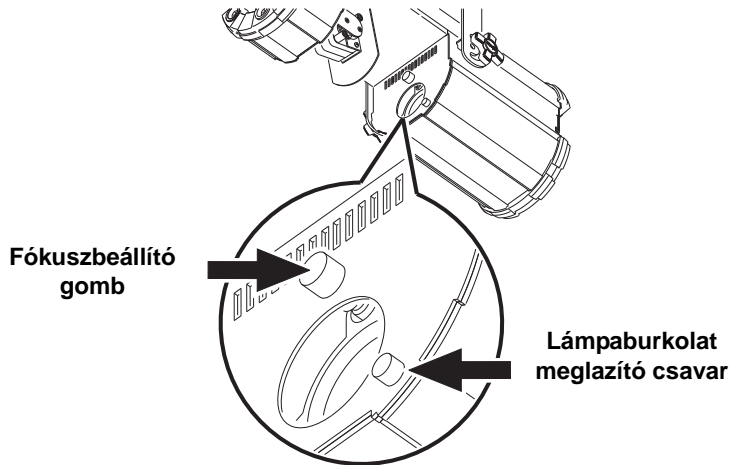

3. Vegyük ki a régi fényforrást a fém rögzítőből és vigyázva, hogy ne feszítsük meg a vezetékeket, óvatosan húzzuk ki az izzót a kerámia foglalatból.

4. Az új fényforrást a végénél tartva (ne érintsük meg az üveget) helyezzük be merőlegesen a kerámia foglalatba.

5. Ha csere közben megérintettük a fényforrás üveg részét, tisztítsuk meg alkohollal átitatott tiszta kendővel. Az alkohol könnyen meggyullad, legyünk tehát óvatosak.

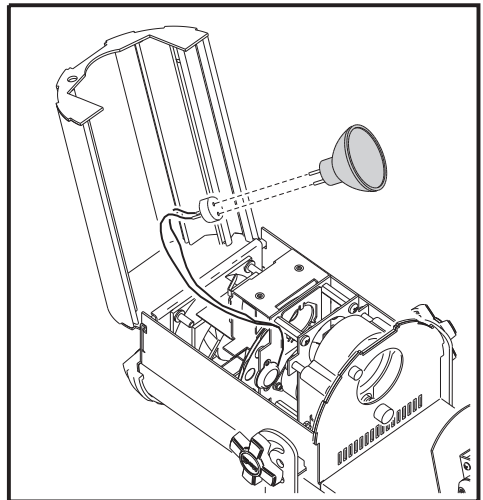

6. Helyezzük vissza a fényforrást a fém rögzítőbe, és győződjünk meg róla, hogy a vezetékek nincsenek a gobó vagy szintárcsák útjában. Zárjuk vissza a lámpaburkolatot, ellenőrizzük, hogy nem csuktuk-e rá a vezetékekre, majd csavarozzuk vissza.

Tisztítás

Az optika tisztítása

Az optikát mindig nagyon óvatosan tisztítsuk. A bevont felületek törékenyek és a kisebb karcok is látszódnak a világítási képekben.

1. Húzzuk ki a gépet a hálózathoz és hagyjuk hűlni legalább 20 percig.
2. Távolítsuk el a lámpaburkolat meglazító csavart és nyissuk ki a burkolatot.
3. Fújuk vagy szívjuk ki levegővel a por nagy részét. Távolítsuk el a maradék szennyeződést a lencséről és a szűrőről alkohollal átitatott puha törlőkendővel. Általánosan használt üveg tisztítószer is alkalmas, de ebben az esetben a maradék anyagot távolítsuk el a felületről.
4. Öblítsük le a felületeket desztillált vízzel. Ha a vízbe egy kis reagenst például Kodak Photoflo-t keverünk, tökéletesen tiszta felületet fogunk kapni.
5. Töröljük szárazra az üveg felületeket egy tiszta pamutkendővel, vagy száraz levegő fújásával szárítsuk meg.
6. Helyezzük vissza a lámpaburkolatot, mielőtt áram alá helyezzük a gépet.

A ventilátor és a szellőzőnyílások tisztítása

A fényvető megfelelő hűtéséhez a ventilátorról és a szellőzőnyílásokból rendszeresen el kell távolítani a port. Ellenőrizzük és tisztítsuk a gépeket rendszeresen.

1. Húzzuk ki az adat és tápkábeleket és hagyjuk a gépet hűlni legalább 20 percig.
2. Puha kefe, pamut kendő, porszívó vagy száraz levegő használatával távolítsuk el a port és egyéb szennyeződéseket a ventilátor tárcsáiról és a szellőzőnyílás rácásairól.

A főbiztosíték cseréje

A Mania SCX500 a rövdzár okozta meghibásodás ellen üvegbiztosítókkal van védve. A biztosíték valószínűleg kiégett, ha a fényvetőt bekapcsoljuk, és az nem világít.

Ha a biztosíték rendszeresen kiég, bízzuk a gép javítását szakemberre.

Soha ne mellőzzük a biztosíték használatát, és mindig ugyanolyan méretű és ugyanolyan védelemmel rendelkező biztosítékra cseréljük ki.

1. Húzzuk ki a tápkábelt a hálózathoz.
2. Egy laposfejű csavarhúzó használatával nyissuk ki a biztosítékházat és vegyük ki a biztosítékot.

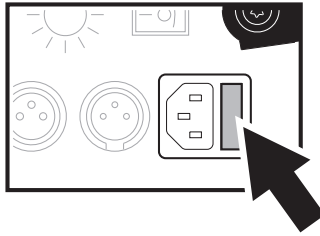

Biztosíték ház

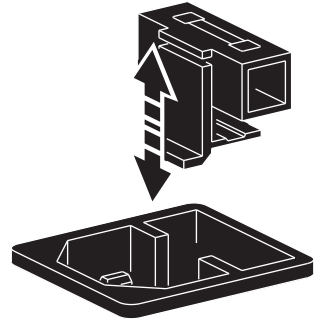

3. Cseréljük ki a rossz biztosítékot egy ugyanolyan méretű és ugyanolyan védettséggel rendelkező biztosítékra.
4. Tegyük vissza a biztosíték házat.
5. Ha a biztosíték ismételten kiég, valószínűleg máshol kell a hibát keresnünk. Húzzuk ki a gépet a hálózathoz és az adatvonalról, majd bízzuk a javítását szakemberre.

Szoftverfrissítés

Lehetőség van a Mania SCX500 szoftverének frissítésére a gép DMX bemenetén keresztül egy külső eszköz segítségével. A frissítés történhet egy Martin MP-2 szoftver frissítő segítségével, vagy PC-ről egy Martin DABS illesztőegységen keresztül.

A szoftverfrissítést mindig bízzuk a magyarországi Martin képviselőre.

5. HIBAKERESÉS ÉS JAVÍTÁS

Probléma	Lehetséges ok(ok)	Megoldás
A gépek közül egy vagy mind teljesen üzemképtelen.	Nem kap tápot a fényvető.	Ellenőrizzük a hálózati kábelt, illetve hogy van-e hálózati tápfeszültség.
	Főbiztosíték szakadás.	Áramtalanítsuk a gépet és cseréljük ki a főbiztosítékot.
A fényvetők elindulnak, de egyik sem vezérelhető, vagy mind hibajelet küld.	A vezérlő nincs csatlakoztatva.	Csatlakoztassuk a vezérlőt.
	Az XLR csatlakozók valamelyikében fordítva lettek bekötve az erek.	Használjunk fordító kábelt a vezérlő és az első gép között.
A fényvetők elindulnak, de néhány közülük nem vezérelhető.	Rossz jeltovábbítás	Derítsük ki, hogy melyik kábelben vagy csatlakozóban van a hiba, majd javítsuk azt ki.
	A vezérlő vonal végén nincs lezárás.	DMX üzemmódban az utolsó fényvető kimenetét, master/slave üzemmódban pedig az első és utolsó fényvető kimenetét zárjuk le végzáró dugóval.
	Rossz címzés.	Vizsgáljuk meg a címzéseket és a DMX protokoll beállításait.
	DMX vezérléssel akarunk dolgozni, de egy vagy több gép auto vagy zenei indításra van beállítva.	Állítsuk az összes gépet DMX üzemmódba.
	Master/slave üzemmódban szeretnénk dolgozni, de egy vagy több gép auto vagy zenei indításra van kapcsolva.	A master gép kivételével állítsuk az összes gépet DMX üzemmódba a master/slave üzemmód elindításához.
	Az egyik fényvető meghibásodott.	Iktassuk ki a hibás gépet és a bemenő, valamint a kimenő vezérlő kábel csatlakozóit dugjuk össze. A hibás gép megjavítását bízzuk szakemberre.
	A gép nem indul el önállóan. A kijelzőn 1-től 512-ig jelenik meg valamilyen szám.	A gép DMX üzemmódba van állítva, és DMX címet mutat a kijelzőn.
Egy funkció nem megfelelően hajtja végre az öntesztet.	Mechanikai beállítás szükséges.	A gép megjavítását bízzuk szakemberre.

Probléma	Lehetséges ok(ok)	Megoldás
A fényforrás időszakosan kikapcsol, vagy túl hamar kiég.	A gép felforrósodott.	Hagyjuk kihűlni a gépet. Ellenőrizzük a ventilátorokat, és ha szükséges, tisztítsuk meg azokat.
A gép zenei indítás üzemmódban nem reagál megfelelően a zene ütemére	Az érzékenység nincs megfelelően beállítva.	Állítsuk addig az érzékenység szabályzót, amíg a gép nem reagál megfelelően a zene ütemére.

6. DMX KIOSZTÁS

Csatorna	DMX érték	DMX % érték	Funkció
1	0 - 4	0 - 1	Stroboszkóp, zenei indítás (music trig), makrók, reset nincs beállított funkció
	5 - 68	2 - 26	Stroboszkóp (gyorstól lassúig)
	69 - 100	27 - 39	Önálló működés, automata indítás (auto trig)
	101 - 112	40 - 44	Makró 1
	113 - 124	45 - 48	Makró 2
	125 - 136	49 - 53	Makró 3
	137 - 148	54 - 58	Makró 4
	149 - 160	59 - 62	Makró 5
	161 - 172	63 - 67	Makró 6
	173 - 184	68 - 72	Makró 7
	185 - 196	73 - 76	Makró 8
	197 - 208	77 - 81	Makró 9
	209 - 220	82 - 86	Makró 10
	221 - 232	87 - 91	Makró 11
233 - 249	92 - 97	Makró 12	
250 - 255	98 - 100	Önteszt (reset)(a parancsot több, mint 5 mp-ig kell kiadni)	
2	0 - 255	0 - 100	Fényerősség 0 - 100%

Csatorna	DMX érték	DMX % érték	Funkció
3	0 - 5	0 - 1	Szintárca Szín 1 (Fehér)
	6 - 11	2 - 3	Osztott szín 1-2 (Fehér és Kék B04)
	12 - 17	4 - 6	Szín 2 (Kék B04)
	18 - 23	7 - 8	Osztott szín 2-3 (Kék B04 és Narancs B09)
	24 - 29	9 - 11	Szín 3 (Narancs B09)
	30 - 35	12 - 13	Osztott szín 3-4 (Narancs B09 és Piros B01)
	36 - 41	14 - 15	Szín 4 (Piros B01)
	42 - 47	16 - 18	Osztott szín 4-5 (Piros B01 és Citromsárga B03)
	48 - 53	19 - 20	Szín 5 (Citromsárga B03)
	54 - 59	21 - 22	Osztott szín 5-6 (Citromsárga B03 és Pink B12)
	60 - 65	23 - 25	Szín 6 (Pink B12)
	66 - 71	26 - 27	Osztott szín 6-7 (Pink B12 és Közép kék B13)
	72 - 77	28 - 29	Szín 7 (Közép kék B13)
	78 - 83	30 - 32	Osztott szín 7-8 (Közép kék B13 és Halvány piros B19)
	84 - 89	33 - 34	Szín 8 (Halvány piros B19)
	90 - 95	35 - 37	Osztott szín 8-9 (Halvány piros B19 és Világoszöld B08)
	96 - 101	38 - 39	Szín 9 (Világoszöld B08)
	102 - 107	40 - 41	Osztott szín 9-10 (Világoszöld B08 és Kék B05)
	108 - 113	42 - 44	Szín 10 (Kék B05)
	114 - 119	45 - 46	Osztott szín 10-11 (Kék B05 és Pink B11)
120 - 125	47 - 48	Szín 11 (Pink B11)	
126 - 131	49 - 51	Osztott szín 11-12 (Pink B11 és Világoskék B06)	
132 - 137	52 - 53	Szín 12 (Világoskék B06)	
138 - 143	54 - 55	Osztott szín 12-13 (Világoskék B06 és Sárga B02)	
144 - 149	56 - 58	Szín 13 (Sárga B02)	
150 - 155	59 - 60	Osztott szín 13-14 (Sárga B02 és Piros B14)	
156 - 161	61 - 62	Szín 14 (Piros B14)	
162 - 167	63 - 65	Osztott szín 14-15 (Piros B14 és Zöld B07)	
168 - 173	66 - 67	Szín 15 (Zöld B07)	
174 - 179	68 - 70	Szín 16 (Kevert szín 1)	
180 - 185	71 - 72	Szín 17 (Kevert szín 2)	
186 - 191	73 - 74	Szín 18 (Kevert szín 3)	
192 - 197	75 - 77	Szín 19 (Kevert szín 4)	
198 - 203	78 - 79	Szín 20 (Kevert szín 5)	
			Folyamatos forgatás
	204 - 229	80 - 89	Óramutató járásával megegyező irányú forgatás (a gyorsítól a lassúig)
	230 - 255	90 - 100	Óramutató járásával ellentétes irányú görgetés (a lassútól a gyorsig)

Csatorna	DMX érték	DMX % érték	Funkció
4	0 - 11	0 - 4	Gobó tárcsa Gobó 1 (Nyitott)
	12 - 23	5 - 8	Gobó 2 - Dúne
	24 - 35	9 - 13	Gobó 3 - Napsugár
	36 - 47	14 - 18	Gobó 4 - Ikrek
	48 - 59	19 - 23	Gobó 5 - Mr. Spok
	60 - 71	24 - 27	Gobó 6 - Triptych
	72 - 83	28 - 32	Gobó 7 - Space lice
	84 - 95	33 - 37	Gobó 8 - Nova
	96 - 107	38 - 41	Gobó 9 - Circular saw
	108 - 119	42 - 46	Gobó 10 - Racer
	120 - 131	47 - 51	Gobó 11 - Fekete lyuk
	132 - 143	52 - 55	Gobó 12 - Denevér
	144 - 155	56 - 60	Gobó 13 - Beep
	156 - 167	61 - 65	Gobó 14 - Fame
	168 - 179	66 - 70	Gobó 15 - Thatch
	180 - 191	71 - 74	Gobó 16 - Elsötétül
	192 - 223	75 - 87	Folyamatos görgetés Óramutató járásával megegyező irányú görgetés (a gyorstól a lassúig)
224 - 255	88 - 100	Óramutató járásával ellentétes irányú görgetés (a lassútól a gyorsig)	
5	0 - 255	0 - 100	Forgatás (Pan) Balról jobbra (127 = semleges)
6	0 - 255	0 - 100	Döntés (Tilt) Alulról fölfelé (127 = semleges)
7*	0 - 2	0 - 1	Forgatási & döntési sebesség (csak 8-csatornás üzemmódban) Követés (Tracking) (alapbeállítás)
	3 - 255	2 - 79	Gyorstól lassúig
8*	0 - 2	0 - 1	Szín & gobó tárcsa görgetési sebesség (csak 8-csatornás üzemmódban) Követés (Tracking) (alapbeállítás)
	3 - 255	2 - 100	Gyorstól lassúig

* A 7-es és 8-as csatornák csak a 8-csatornás DMX üzemmódban állnak rendelkezésre. A 6-csatornás DMX üzemmódban a forgatási és döntési sebesség, valamint a szín és gobótárcsa görgetési sebesség 'tracking' módba van állítva.

MANIA SCX 500 MŰSZAKI ADATOK

Fizikai adatok

Méret(hossz x szélesség x magasság) 445 x 204 x 178 mm (17.5 x 8.0 x 7.0 in.)
Magasság a függesztőkarral együtt 375 mm (14.8 in.)
Súly (függesztőkarral együtt) 6.7 kg (14.8 lbs)

Fényforrás

Fényforrás típusa 15 V, 150 W, H5 MR16 halogén
Jóváhagyott modellek Philips JCR 15 V, 150 W H5 (EFR/LL)
Foglalat GZ6.35

Dinamikus effektek

0-100% folyamatos dimmer
Színtárcsa: 15 szín (fehéret beleértve), 5 kevert szín, osztott szín funkció
Gobótárcsa: 16 gobó
Mozgó tükör: 180°forgatás és 72° döntés

Vezérlés és Programozás

Vezérlési opciók DMX, önálló üzemmód, master/slave
DMX csatornák 8- és 6-csatornás üzemmódok
Indítási opciók önálló üzemmódban Zenei indítás, automata indítás
Címzések és programozás Kezelő panel LED kijelzővel
Protokoll USITT DMX-512 (1990)

Elektromos adatok

AC táp (US modell) 110-120 VAC névleges, 60 Hz
AC táp (EU modell) 220-240 VAC névleges, 50 Hz

Átlagos energiafogyasztás – US modell*

@ 110 V, 60 Hz 138 W, 1.27 A
@ 115 V, 60 Hz 150 W, 1.30 A
@ 120 V, 60 Hz 159 W, 1.35 A

Átlagos energiafogyasztás – EU modell *

@ 220 V, 50 Hz 144 W, 0.66 A
@ 230 V, 50 Hz 154 W, 0.66 A
@ 240 V, 50 Hz 164 W, 0.68 A

*Az értékek átlagos, és nem maximális energiafogyasztást jelentenek. Az adatok +/- 10% -kal eltérhetnek.

Biztosíték

Fő biztosíték (US modell) 3.15 AT
Fő biztosíték (EU modell) 2 AT

Csatlakozók

AC tápbemenet 3-pólusú IEC műszercsatlakozó
Adat be/ki . . . 3-pólusú XLR csatlakozó, 1=közös/árnyék, 2=hideg(-), 3=meleg(+)

Megfelelőségek



US safety (US model)	UL 1573
Canadian safety (US model)	CSA 22.2 No.166
EU safety (EU model)	EN 60598-2-17
EU EMC (EU model)	EN 55015, EN 61000, EN 61547

Optika

Fénybeesési szög 15°

Kivitel

Borítás Acél és alumínium

Telepítés

Minimális távolság gyúlékony anyagoktól	0.1 m (4 in.)
Minimális távolság a megvilágítandó felülettől	1 m (3.3 ft.)
Minimális hely a hűtőventillátorok körül	0.1 m (4 in.)

Hőmérséklet

Maximális környezeti hőmérséklet (T_a) 40°C (104°F)

A géphez adott tartozékok – US modell

- 2 méter (6.5 ft.) US betápkábel 18AWG US dugvillával
- 5 méter (16.4 ft.) RS-485 XLR kábel a vezérléshez
- Fényforrás (installálva)
- Gépkönyv
- Állítható U alakú függesztőkar
- Rögzítő lap

A géphez adott tartozékok – EU modell

- 3 méter (9.8 ft) EU betáp kábel 3x1.0mm² HT dugvilla
- 3 méter (9.8 ft) EU betáp kábel 3x1.0mm² HT dugvilla nélkül
- 5 méter (16.4 ft.) RS-485 XLR kábel a vezérléshez
- Fényforrás (installálva)
- Gépkönyv
- Állítható U alakú függesztőkar
- Rögzítő lap

Kiegészítők

DMX végzáró dugó (a lánc végén), XLR	P/N 91613017
DMX végzáró dugalj, (a lánc elején, master/slave), XLR	P/N 91613018
Függesztő G-kampó	P/N 91602003
Rögzítő kampó	P/N 91602005
5/3 XLR adapter kábel	P/N 11820005
5 méter (16.4 ft.) RS-485 XLR kábel	P/N 11820008

Rendelési információ

Mania SCX500 US modell, 110-120 V, 60Hz	P/N 90430081
Mania SCX500 EU modell, 220-240 V, 50Hz	P/N 90430080
Philips JCR/H5 15 V, 150 W (EFR/LL) fényforrás.....	P/N 97000110
3.15 AT főbiztosíték (US modell, 110-120 V)	P/N 05020013
2 AT főbiztosíték (EU modell, 220-240 V)	P/N 05020009

Martin

www.martin.com • Olof Palmes Allé 18 • 8200 Aarhus N • Denmark
Tel: +45 8740 0000 • Fax +45 8740 0010